

5.13. Проверить и при необходимости заменить уплотнение заслонки, уплотнение крышки и уплотнительные кольца на штоках ручки фиксатора заслонки.

5.14. Сборка производится в обратном порядке.

5.15. Для проверки функционирования заслонки необходимо полностью задвинуть ручку закрытия заслонки, затем полностью выдвинуть ручку закрытия заслонки и зафиксировать её в открытом положении.

6. Качество продукции

Затвор соответствует требованиям ТР ТС О10/2011 "О безопасности машин и оборудования", что подтверждается Декларацией о соответствии ЕАЭС N RU Д-АТ.РА01.В.90365/24.

7. Условия эксплуатации

Не допускаются удары и другие воздействия, приводящие к механическим или термическим повреждениям затвора.

8. Упаковка

Картонная коробка 270x240x370 мм. 1 шт.

9. Гарантия

Гарантия на изделие составляет 12 месяцев со дня продажи.



Канализационный затвор

HL710.1V

Паспорт и инструкция по эксплуатации и техническому обслуживанию



1. Назначение

Механический канализационный затвор предназначен для предотвращения затопления помещений при возникновении подпора в наружной канализационной сети вследствие засора или подтопления.

2. Описание

Механический канализационный затвор для вертикальной установки с запирающей заслонкой из профилированной нержавеющей стали с язычковым уплотнением, с ревизионной крышкой и присоединительными выходами под раструбные трубы ПП, ПВХ, с возможностью фиксации заслонки в закрытом состоянии при помощи ручного фиксатора с предохранителем от самопроизвольного закрытия.

3. Комплектность поставки

1. Корпус затвора из ABS с раструбом DN110.
2. Уплотнительная прокладка ревизионной крышки из EPDM резины.
3. Ревизионная крышка из ABS для проверки состояния заслонки и прочистки канализационной сети, с ручкой фиксатора заслонки.
4. Вкладыш с заслонкой из нержавеющей стали с поплавком из ПП.
5. Крепежные элементы ревизионной крышки (4 шт.).



Рис.1. HL710.1V.

4. Технические характеристики

Макс. рабочая температура:	- не более 85°C
Присоединительный размер	- DN110
Вес	- 2 540 гр.

Рабочая среда:	- фекальные стоки
Рабочее давление обратного тока:	- 0÷5 м водяного столба
Срок службы:	- не менее 50 лет

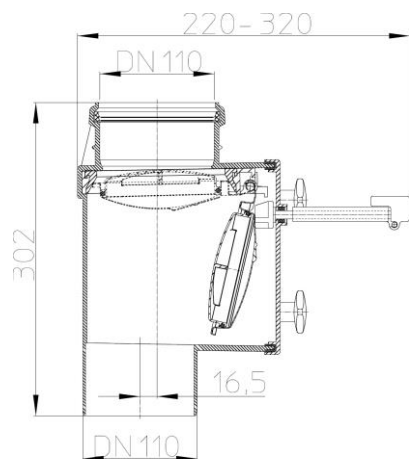
5. Особенности монтажа, эксплуатации и технического обслуживания.

5.1. Механический канализационный затвор устанавливается на стояке строго вертикально перед выходом внутренней канализационной магистрали во внешнюю. Затвор должен быть установлен по направлению потока сточной жидкости (стрелка на патрубке). Ручка закрытия заслонки всегда должна быть исправной и к ней должен быть предусмотрен свободный доступ.

5.2. Входной и выпускной патрубки затвора HL710.1V предназначены для соединения с любой канализационной раструбной трубой из ПВХ или ПП (REHAU, WAVIN и т.д.). Если для канализации применяются стальная или чугунная безраструбная труба (SML), необходимо использовать переходник с ПП/ПВХ на Чугун/Сталь (HL9).

5.3. При отсутствии стоков заслонка-поплавок всегда находится в вертикальном положении и затвор открыт. Заслонка не мешает канализационным стокам при сливе.

5.4. При возникновении подпора из наружной сети заслонка-поплавок всплывает, поворачивается на своей оси и перекрывает доступ жидкости через затвор.

5.5. При необходимости (в случае возможного пересыхания канализации) заслонка может быть зафиксирована в закрытом положении. Ни крысы, ни мыши, ни другая живность не смогут проникнуть в дом через заслонку из нержавеющей стали.

5.6. Ревизионная крышка используется для обслуживания затвора, а также для прочистки вертикального и горизонтального участка от затвора до приемного колодца наружной канализационной сети в случае засора. Ревизионная крышка крепится к корпусу затвора при помощи четырех крепежных элементов. Каждый крепежный элемент представляет собой барашек из ABS с запрессованной гайкой из латуни.

5.7. Канализационный затвор должен обслуживаться квалифицированным специалистом не менее 2 раз в год.

5.8. Во время проведения технического обслуживания не допускается попадание сточных вод в затвор.

5.9. Для проведения технического обслуживания необходимо открутить и снять крепежные элементы ревизионной крышки.

5.10. Снять ревизионную крышку.

5.11. Достать из корпуса затвора вкладыш с заслонкой и поплавком.

5.12. Очистить детали от загрязнений.